

プライムコート東向日
にお住いの皆様へ

1工区3～5号室バルコニー・外壁タイル美装工事のお知らせ

日頃は大規模修繕工事にご理解・ご協力有難うございます。
上記作業を下記の日程で行いますのでご協力をお願い致します。

1. 作業期間：2023年4月14日(金)
2. 作業時間：午前 8 時 30分 ～ 午後 5 時 30分
3. 作業場所：1工区東面バルコニー
4. 作業内容：窓、外壁タイルの美装
5. 作業順序 作業は該当工区の上階より行います。
前日に洗濯物情報の確認をお願いします。

『お願い・ご注意』

- ①：雨天でも作業は実施いたします。
- ②：高圧水で美装しますので、洗浄工事期間中は、**サッシ窓は必ず閉めて施錠**をして下さい。又、万一の水浸入防止の為、下図のように、室内より乾いた雑巾や新聞紙を敷込んでおいて下さい。
- ③：当日の朝までにバルコニーに網戸を出してください、網戸の美装もおこないます、美装完了後バルコニー側より網戸は取り付けます。網戸取り付け後お部屋内より外れ止めの固定をお願いします。外れ止めの固定を依頼の方は下記用紙にご希望日程を記入の上工事ポストに投函をお願いします。
- ④：美装完了後、検査・手直し・室外機復旧等のバルコニー作業に入りますがお部屋に保管しているお荷物は出して頂けます。
- ⑤：その他ご質問等ございましたら工事事務所または現場代理人までお問い合わせ下さい。（お問い合わせ等は、直接作業員ではなく現場代理人または下記へお願い致します。）

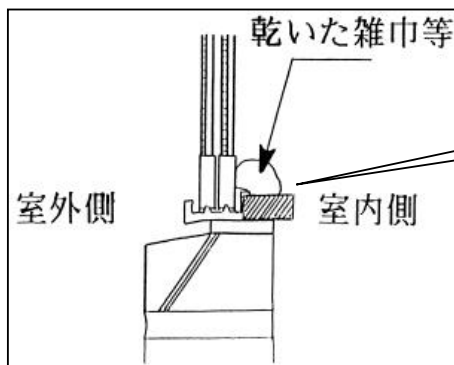

濡れやすい物は窓のそばに置かないで下さい

大 和 技 研 株 式 會 社
プライムコート東向日大規模修繕工事
現場代理人：村井松司 (ムライショウジ)
携 帯 電 話：080-1407-3366

-----切り取り-----

網戸外れ止め固定アンケート

お部屋番号： 希望日 第1希望日 月 日 () 時頃

お名前： 第2希望日 月 日 () 時頃

日曜・祝日は対応しておりません、期間は4/15～4/28の間です。